



Overensstemmelseserklæring

Producent

DAN DRYER A/S
Alsikevej 8
8920 Randers NV
Danmark

Produkter

DAN DRYER® håndtørrer og hårtørrer, model AA & AE.

Det erklæres hermed, at produkterne lever op til nedenstående harmoniserede standarder i henhold til CE-mærkningsdirektiv baseret på Maskindirektivet 2006/42/EU, EMC Direktivet 2014/30/EU og ROHS Direktivet 2011/65/EU.

Erklæringen er baseret på følgende dokumenter:

1. overensstemmelseserklæring / prøvningsrapporter.
2. teknisk dokumentation, der kan fremvises på forlangende.

Standarder
EN 60335-1:2012 inkl. AC: 2014 og A11:2014
EN 60335-2-23:2003 inkl. AC:2012, A2:2015, A1:2008 og A11: 2010
EN 62233:2008 inkl. AC:2008
EN 61000-3-2:2014
EN 61000-3-3:2013
EN 61000-6-1:2017
EN 61000-6-3:2017 inkl. A1:2011 med AC:2012
EN 50581:2012

Underskrevet for og på vegne af DAN DRYER A/S.

Randers, 01.04.2019

Susanne Friis Eden
Administrerende direktør

VIGTIGT!

Dette produkt falder ind under bestemmelserne for el-retur i henhold til WEEE-direktivet.

- Dette produkt må ikke behandles som husholdningsaffald.
- Produktet skal genanvendes, hvor dette er muligt.
- Spørg om råd hos Deres lokale myndigheder.
- Produktet kan også frit returneres til fabrikanten/forhandleren, som vil sørge for korrekt genanvendelse/bortskaffelse.



INSTALLATIONS- VEJLEDNING

DAN DRYER® TYPE AA/AE



DAN DRYER A/S

Tåsingevej 2 • DK-8940 Randers SV • Tel.: +45 86 41 57 11

INSTALLATION PÅ MURSTENS- ELLER BETONVÆG:

- 1 Opsæt vedlagte boreskabelon (se Fig. 1) i vater på væggen med tape.
- 2 Afmærk og bor huller markeret med "A". Hullerne skal passe til dybler til 8 mm skruer.
- 3 Sæt dybler i hullerne og monter håndtørreeren med 8 mm skruer.

INSTALLATION PÅ TRÆ- ELLER GIPSVÆG:

- 1 Opsæt vedlagte boreskabelon (se Fig. 1) i vater på væggen med tape.
- 2 Afmærk og bor huller ved "A".
- 3 Fastgør monteringspladen med 8 mm skruer til relevant flade. Til gipsvæg anvendes også dybler.

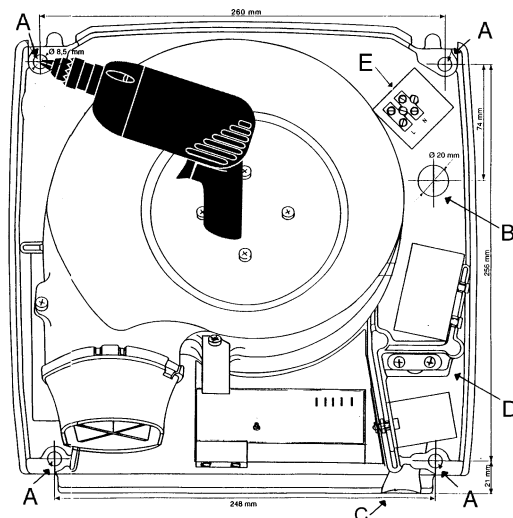

MONTERINGSHØJDE:

Monteringshøjde målt fra gulv til underkant af maskinen:

	monteret som håndtørrer	monteret som hårtørrer
Voksen	1150 mm	1900 mm
Barn	950 mm	1700 mm
Handicappet	950 mm	1550 mm

Monteres flere tørrere på række, skal afstanden mellem tørrerne være min. 600 mm målt fra midten af hver tørrer. Undgå montering direkte over håndvask, bordplade el. lign. flade af især reflekterende materiale. Såfremt dette ikke kan undgås, kan indstilling af aktiveringsafstand være påkrævet!

EL-TILSLUTNING:

- 1 Ved direkte el-tilslutning fra fast kabel eller tilslutningsboks i væggen bag tørreren, føres kablet gennem hullet "B" (Fig. 1) i bagpladen og tilsluttes plinten "E". Tilslutning med 3 ledere med et tværsnitsareal på min. 1,5 mm² pr. leder; anbefalet længde 150 mm (7 mm afisoleret).

- 2 Såfremt tilslutning som beskrevet under pkt. 1 ikke er muligt, udføres fast installation over afbryder på væg ved at føre løst, isoleret kabel gennem hullet "C" i bunden af monteringspladen. Kablet føres videre gennem aflastningsbøjlen "D" og tilsluttes plinten "E". Anvend max. 1,5 m langt 3-ledet kabel med jordleder; tværsnitsareal pr. leder min. 1,5 mm². Før dækslet monteres, skal den lille udsparring i bunden af dækslet fjernes med en tang og files til, så hullet er fri for grater og skarpe kanter.
- NB** For håndtørreere med rustfrit kabinet, er pkt. 1 eneste installationsmulighed.

JUSTERING OG PRØVEKØRSEL – TRYKKNAP-MODEL:

Tørretiden er ved tørrerens levering justeret til ca. 30 sekunder. Tørretiden kan forlænges ved at dreje micro-skruen på timeren med uret og forkortes ved at dreje micro-skruen mod uret.

Såfremt tørreren monteres som hårtørrer, kan tørretiden justeres til maximum - ca. 170 sekunder.

Magneten, der er monteret for enden af trykknappen, må ikke afmonteres - heller ikke for at prøvekøre tørreren.

JUSTERING OG PRØVEKØRSEL – BERØRINGSFRI MODEL:

Aktiveringsafstanden er ved tørrerens levering justeret til max. 200 mm målt fra udblæsningsristen. Aktiveringsafstanden kan forlænges ved at skrue micro-skruen på timeren med uret og forkortes ved at skrue micro-skruen mod uret.

Tørreren starter automatisk, når man holder hænderne i aktiveringsområdet under maskinen og standser automatisk 4 sekunder efter, at hænderne fjernes.

Tørrerne skal altid prøvekøres med påmonteret kabinet.

VIGTIGT

- Såfremt tørreren monteres som hårtørrer, skal den monteres uden for rækkevidde af personer, der benytter bad eller bruser.
- Ved fast installation skal tilslutningen ske over afbryder i den faste installation. Brydeafstanden skal være min. 3 mm.
- Produktet er kun til indendørs brug.



RESERVEDELSLISTE

Håndtørrer AE 261+280+290+291

Pos. nr.	Art.-nr.	Reservedel
1	40025	Monteringsplade
2	40065	Pakning
4	40096	El-plint 230 V
5	40079	Plastskruer, torx, 3 x 16 mm
6	40076	Møtrik til kondensator
7	40054	Kondensator 230 V, 50 Hz
8	45400	Timer type AE3 IR standard, 230 V, 50/60 Hz
9	40128	Relæ
10	40069	Skrue, 4 x 16 mm, Taptite, Torx
11	40002	Blæserhus - sugeside
12	40068	Skrue, 4 x 12 mm, Taptite, Torx
13	40070	Stjerneskrive A4
14	40055	Motor, 230 V, 50/60 Hz
	40260	Motor, 230 V, 50/60 Hz, med stik
15	40003	Blæserhus - motorside
16	40070	Stjerneskrive A4
17	40066	Skrue, 4 x 8 mm, Torx
18	40098	Ledningsholder
19	40069	Skrue, 4 x 16 mm, Taptite, Torx
20	40008	Kærvstift 3 x 16 mm
21	40193	Varmelegeme i holder, 230 V, 2250 W
22	45002	Acryl rondel
23	40006	Udblæsningsrist
24	45205	Kabinet – hvid – komplet (til vare 261)
	45280	Kabinet – rustfrit stål – komplet (til vare 280)
	45190	Kabinet – blankpoleret stål – komplet (til vare 290)
	45182	Kabinet – umalet – komplet (til vare 291)
25	40085	Navneplade
26	40074	Unbrakonøgle
27	40073	Unbrakobolt
29	40026	Trækaflastningsbøjle
30	40078	Plastskruer, torx, 3,5 x 16 mm
31	40083	Tandskrive, 6,4 mm
32	40027	Messingstag til jordledning i bagplade
33	40028	Rustfri foring til bagplade
34	40077	Skrue, 4 x 10 mm, Taptite, Torx

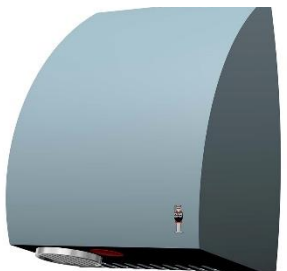

KOMPONENTOVERSIGT

DAN DRYER® TYPE AE

